

Laveuse à haute vitesse Structure suspendue HS 6040

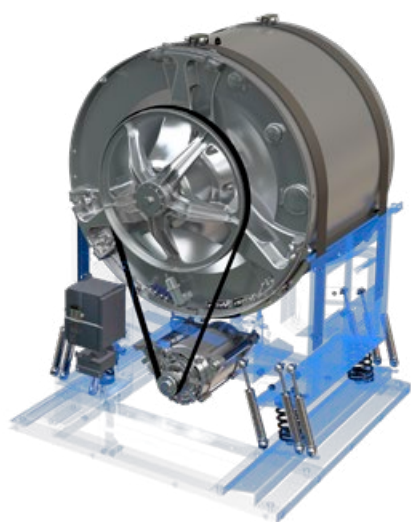

Robustesse, durabilité et rentabilité

Conception robuste et rentable. Fabriquée à partir des meilleurs matériaux pour garantir une grande durabilité et un amortissement rapide.

Lavage intensif et soin du linge

Le système Care Touch et les commandes avancées assurent le meilleur traitement du linge. Rendu final de haute qualité et allongement de la durée de vie du vêtement grâce au soin apporté au traitement des fibres.

Contrôle Inteli

Puissant, flexible et facile à utiliser pour obtenir les meilleurs résultats de lavage et s'adapter aux besoins de chaque client. Jusqu'à 99 programmes avec phases illimitées et 12 signaux de dosage.

Force d'essorage élevée

La construction robuste des laveuses-essoreuses Girbau permet d'obtenir une force d'essorage élevée et constante pendant toute la phase d'essorage. Niveau d'humidité final optimal, qui permet de réduire les frais liés à l'énergie nécessaire au chauffage et d'augmenter la production de la laverie en réduisant jusqu'à 50 % le temps de séchage.

Wet Cleaning Ready

La polyvalence des commandes et le grand nombre de fonctions permettent aux modèles HS d'adapter les paramètres des cycles de lavage au processus Wet Cleaning.

Plug and Play

Pas d'ancrage nécessaire grâce à la technologie de suspension.

Aqua Mixer

Système haute précision pour le contrôle de la température de l'eau (+/-1 °C) tout au long du cycle. Les laveuses à chauffage interne permettent de maintenir une température constante. Excellent pour les traitements plus exigeants, par exemple la désinfection.

Smart Load

Détection automatique du poids pour le réglage automatique de l'eau, de l'énergie et des produits chimiques.

Easy Load

Pratique et ergonomique pour le chargement et le déchargement. Fonctionnement en deux phases avec utilisation de l'eau pour compacter le linge et aider l'utilisateur dans le processus de charge en limitant les efforts nécessaires.

De même, pendant le déchargement, une rotation lente du tambour porte ouverte, avec un maximum de sécurité et de contrôle pour l'utilisateur, aide à décoller la charge du tambour et permet de retirer facilement le linge.

Tilt*

Système basculant pour optimiser le chargement et le déchargement.

sapphire Ready

- Plateforme de gestion en ligne de la laverie, pour surveiller et contrôler les machines Girbau à distance.
- Permet de réduire les frais de la laverie et d'optimiser votre affaire.
- Pour plus d'informations, consultez : contact@immel.fr

*option



Capacité linge sec 1/9	kg (lb)	44 (97)
Capacité linge sec 1/10	kg (lb)	39,5 (87,1)
Volume tambour	dm ³ (cu ft)	395 (13,9)
Diamètre tambour	mm (in)	900 (35,4)
Longueur tambour	mm (in)	621 (24,4)
Charge statique transmise	kg (lb)	1 609 (3 547)
Charge dynamique transmise	kg (lb)	252 (556)
Fréquence charge dynamique	Hz	14,5
Énergie cinétique	N*m	169.973
Niveau sonore	dba	70

Dimensions machine

(L) Largeur	mm (in)	1 390 (54,7)
(P) Profondeur	mm (in)	1 455 (57,3)
(H) Hauteur	mm (in)	1 798 (70,8)
Poids	kg (lb)	1 409 (3 106)
Diamètre de l'ouverture	mm (in)	558 (22)
(h) Hauteur base porte au sol	mm (in)	659 (25,9)

Dimensions machine avec emballage

Largeur	mm (in)	1 520 (59,8)
Profondeur	mm (in)	1 580 (62,2)
Hauteur	mm (in)	2 030 (79,9)
Poids	kg (lb)	1 409 (3 106,3)

Puissance moteur

Lavage	kW	1,5
Essorage	kW	4,8
Vitesses		
Lavage	tr/min	40
Essorage	tr/min	870
Force G		381

BRANCHEMENTS

(A) Eau chaude

Ø branchement	in	1
Pression conseillée	bar (psi)	0,5-6 (7-87)
Débit	l/min (USgal/min)	100 (26)
Température maximale	°C (°F)	80 (176)

(D) Vidange

Vidange par gravité Ø	in	3
Débit	l/min (USgal/min)	240 (63,4)

(V) Vapeur

Ø branchement	in	0,75
Pression conseillée	bar (psi)	2-6 (29-87)
Débit	kg/h (lb/h)	180 (397)

(d) Dosage externe

Ø branchement	in	0,375
---------------	----	-------

Chauffage électrique

Tension nominale	Hz	Puissance chauffage kW	Puissance totale kW	Interrupteur A
200-240V	50/60Hz 3ph	10,8 / 21,6	12,9 / 24,2	40 / 80
380-415V	50/60Hz 3ph	10,8 / 21,6	12,9 / 24,2	25 / 40

Vapeur ou sans chauffage

200-240V	50/60Hz 3ph	-	4,8	16
380-480V	50/60Hz 3ph	-	4,8	10

*Les spécifications sont susceptibles d'être modifiées sans préavis.

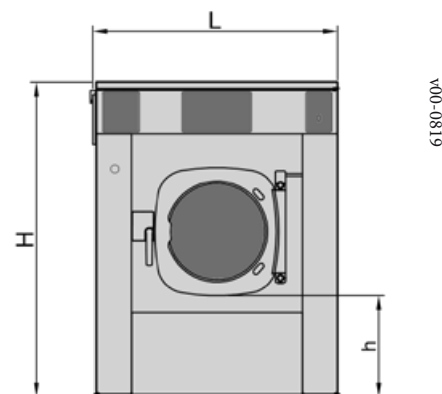

100-0819

